



中华人民共和国国家标准

代 GB/T 21149-2007

击 处 加与国 准一

()

(完 : 2018 9 26)

中华人民共和国国家质量监督检验检疫总局 发布
中国国家标准化管理委员会

前	II
1 围	1
2 件	1
3 和定义	1
4 分	2
5	7
6	9
7 则	9
8 、包 、 及 存	11
A () 使	12
参	13

准 GB/T 1.1-2009 出 则 。

准代 了GB/T 21149-2007, 与GB/T 21149-2007 , 主 内容变化如下:

- 取 了 中 “ ” 及 关 (2007 3 、 5.2.5及6.1.2.6) ;
- 将分 中 “ ” 在 了 “ ” (4.1, 2007 和4.1) ;
- 增加了 “ ” 图 及 关 (4.2.1、4.2.2.1、5.2.2、5.2.3、5.2.4及5.3) ;
- 三 、 双 、 、 从 不 小 于 8.0 MPa 为 不 小 于 10.0MPa (5.3, 2007 5.3.1) ;
- “ 冻 ” 增加了 “ 冻 ” (5.3) ;
- 增加了 “ ” (5.3) ;
- 增加了 (5.3) ;
- 增加了 (5.3) ;
- 增加了 (5.3) 。

准 中 国 合 会 出 。

准 全 国 墙 体 屋 及 准 化 委 员 会 (SAC/TC285) 口 。

准 单 位: 中 国 团 安 公 司、

准 参 加 单 位:

准 主 人:

准 代 准 历 发 况 为:

- JC 709-1998、GB/T 21149-2007。

准 定了 分 、 、 、 、 、 则、 、 包 、 和 存。
准 于 屋 及 产品（以下 ）。

下列 件对于 件 不可少 。凡 件,仅 于
件。凡 不 件,其 (包 修 单) 于 件。
GB/T 3810.1 1 分: 和 件
GB/T 9195 和卫 分 及
GB/T 36584 屋
JGJ/T 191 准

GB/T 9195和JGJ/T 191 定 以及下列 和定义 于 件。

块 土 其他 属原 , 型、 工 处 , 于 屋 及
制品。 、 及吸 不同 分 和具体产品命名。
吸 不同分为I (≤6%)、II (6%~10%)、III (10%~18%)。

在 原 中 。

出 在产品 包和/ 喷口。

坯体 夹层 上下分 。

图 。

单件产品 同 产品之 光 不一 。

因 到 保 不 够 。

分为 、 、三 、双 、 、 、 、 、 头 、
 J 、S 、 和其它 及其 件、 件。
 可分为 (含 加工处 层) 和 (含)。
 吸 不同分为 I 、 II 、 III 。

产品 及 尺寸 供 双 协定, 以 和宽 外 尺寸 。 图1~图14

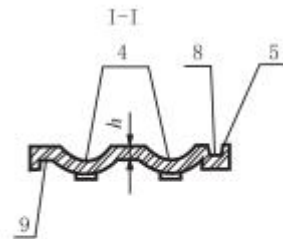
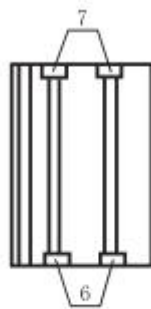
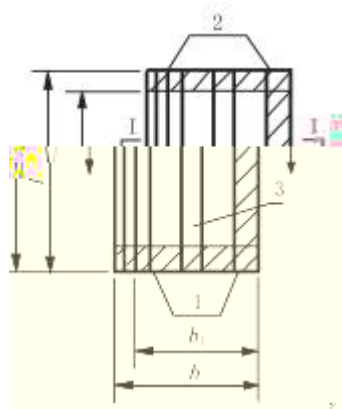

剖图

出

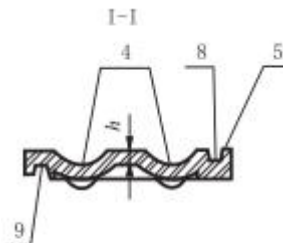
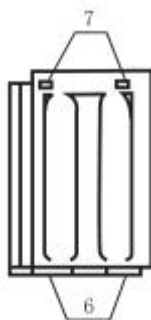
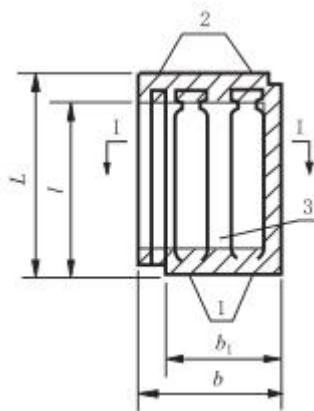

1-1剖图

压制

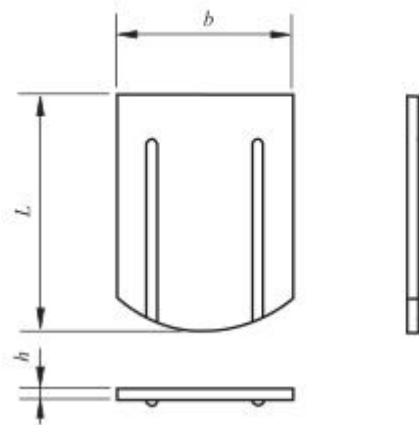
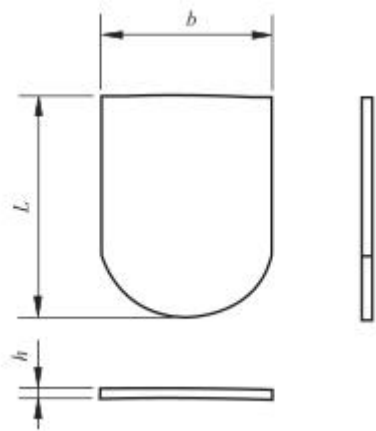
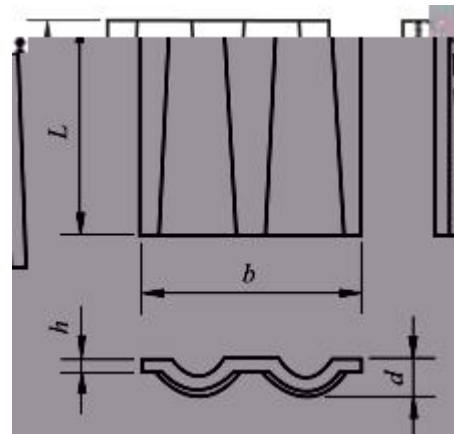
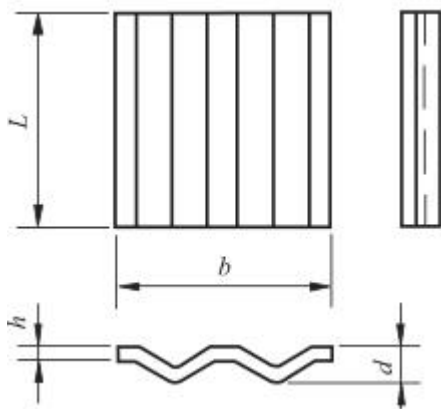
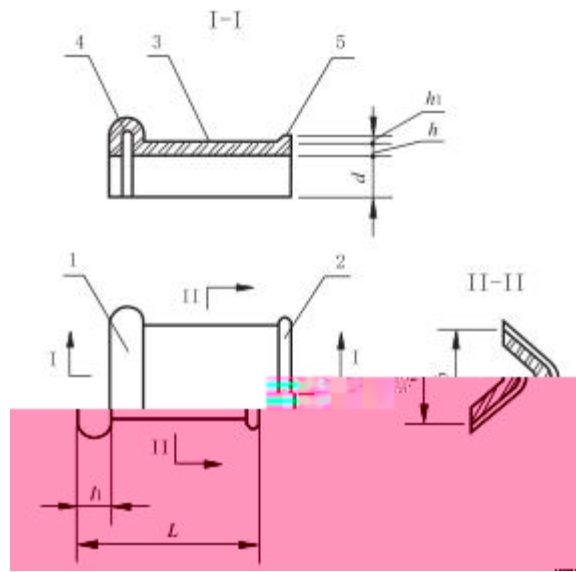

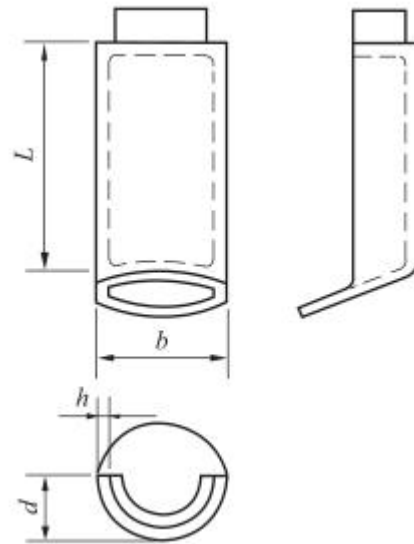
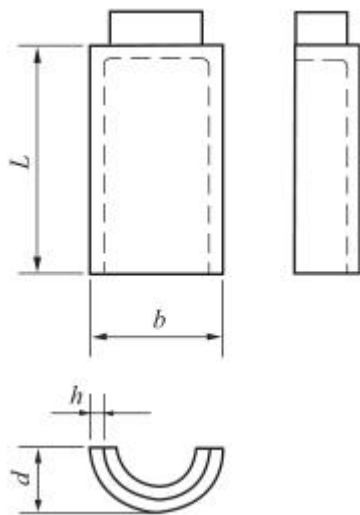
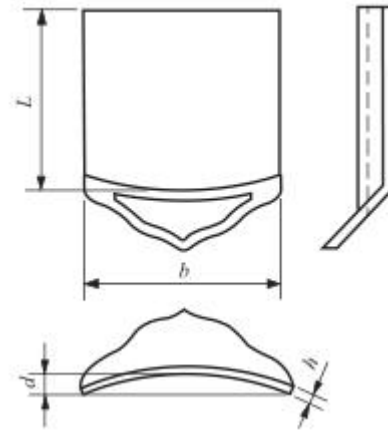
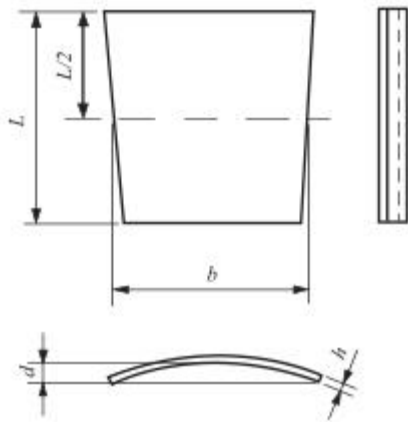

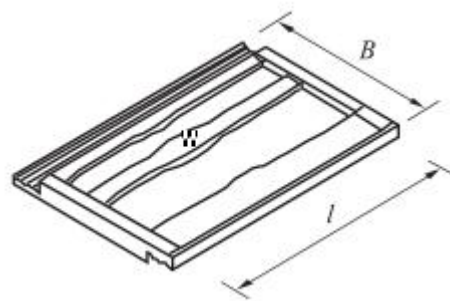
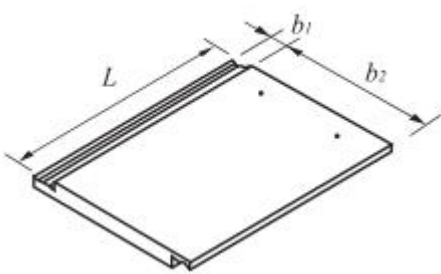
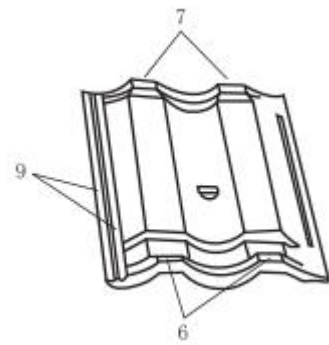
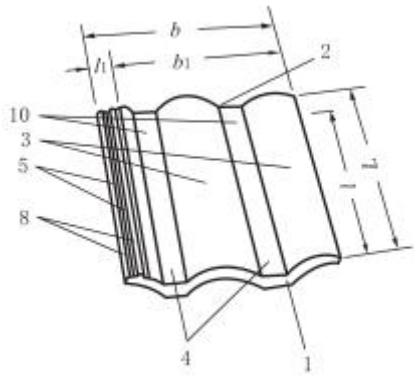
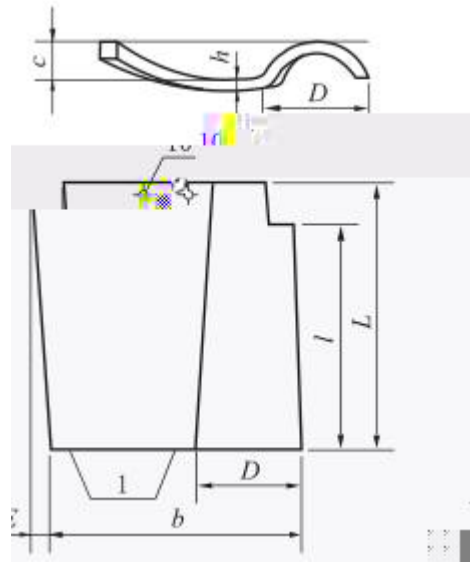
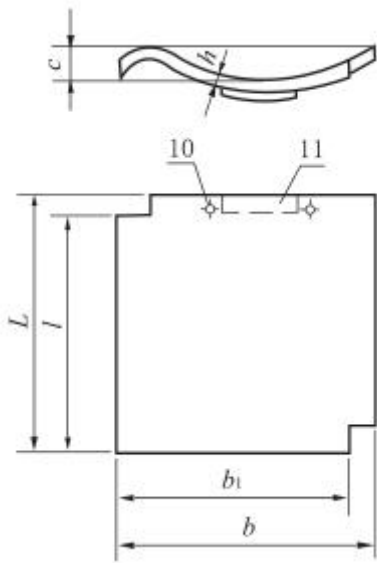

- 1 头; () ;
- 2 尾; $b(b_1)$ () 宽 ;
- 3 ; h 厚 ;
- 4 ; d ;
- 5 ; c ;
- 6 前 ; D 峰宽;
- 7 后 ; E ;
- 8 外 ; l_1 内外 分 ;
- 9 内 ; h_1 ;
- 10 孔 丝孔;
- 11 勾;

图中 分为 分。

及主 尺寸 1。

单位为

产品 别		基 尺寸								
		厚			分		压制	出	后	
	400×240~ 300×200	10~20	≥10	≥3	50~70	25~40	具 四个	保 两个后	≥5	
	L≥300 b≥180	10~20	l_1			d		h_1	≥5	
			25~35			>b/4				
三 、双 、 、 头	320×200~ 150×150	8~12	同一品 、 保 基 一							
	430×350~ 110×50	8~16								
J 、S	320×320~ 250×250	12~20	$e \geq 35$, 头尾 分 50~70, 左右 分 30~50。							
	270×170~ 420×330	8~16	≤ 35 , 头尾 分 30~70, 内外 分 25~40。							
	270×170~ 480×350		头尾 分 ≥ 10 , ≥ 3 , 30~70, 内外 分 25~40。							

之 以及和 件、 件 使 保 合 。

对以 为主 , 1~2个孔, 孔1个以上, 孔 丝孔 后不

可以 以加固、 为 加 、凹凸 。

位不 大 以 妨 。

同品 、 合 产品, 尺寸偏~~差~~和外 分为优 品(A)和合 品(C)两个 。

品、和准号写。
外尺寸 180mm×180mm、优品、I 为： I A 180×180 GB/T××××-××××

尺寸允偏差 合 2 定。

单位为

外 尺寸 围	优 品	合 品
L(b) ≥ 350	±4	±5
250 ≤ L(b) < 350	±3	±4
200 ≤ L(b) < 250	±2	±3
L(b) < 200	±1	±2

合 3 定。

		优 品	合 品
、 、 、 、 、 、 图	图 、 包、 、 、 、	1m处 不	2m处 不
、光			

大允变 合 4 定。

单位为

产 品 别		优 品	合 品
、 、 ≤		2	3
三 、 双 、 ≤		1	2
、 、 头 ≤ J 、 S	大外 尺寸 L(b) ≥ 350	4	5
	250 < L(b) < 350	3	4
	L(b) ≤ 250	2	3

允 围 合 5 定。

单位为

产 品 别	分	优 品	合 品
、		不 允	不 允
	分		不 允
	分		不 伸 分 1/3处
			≤15
	分		不 允
	分		不 伸 分 1/3处
			≤15
三 、双			不 允
			不 对 3%
、头 J 、S	分		不 允
	分		不 允
			≤15

、 允 围 合 6 定。

单位为

产 品 别	坏 位	优 品	合 品
、头、J S	可	不 允	
		坏尺寸不 同 大于5×5	坏尺寸不 同 大于10×10
三 、双		不 允	
		不 允	坏尺寸不 同 大于5×5
、		不 允	
	后	不 允	

各 均不允 、分层 存在。

合 7 定。

号			
1	吸 /%	I	≤6.0
		II	>6, ≤10
		III	>10, ≤18

号			
2	\geq	、 、 、 、 、 头 、	1200N
		J 、 S 、	1600N
		三 、 双 、 、	10.0MPa
3	冻 ^a	冻 (15 冻)	定 冻 后不出 剥
		冻 (100 冻)	、 、 及 增加 。
4	$b/g \leq$	40 后 失	0.4
5	冷	(10 冷)	定 冷 后不出 、剥 及 。
6		(3h)	
7			不低于 A
8		97km/h (A)	
		147km/h (D)	
		177km/h (F)	
9		2h	
a 冻 冻 和 冻 任 其一。			
b 失 >0.4g, 可在 2~40 中停 , 定 失 。			

其它 和 件、 件 参 准 。

GB/T 36584 定 。

GB/T 36584 定 。

产品 分出厂 和型 。

产品出厂 出厂 。

出厂 包 尺寸偏~~差~~、外 、吸 、 。

产品 出厂 合 后 可出厂。

型 包 5 中 定, 在 下列 况下 型 :

- a) 产品 产 产品定型 定 ；
- b) 产 ， 一 ； 、 两 一 ；
- c) 原 、 备、工 大变化，可 响产品 ；
- d) 出厂 与上 型 大~~大~~ ；
- e) 产品停产6个 以上 复 产 。

同品 、同 、同 ， 10000~35000件为一 。不 ，也 一 。

GB/T3810.1 定 。单 品 8中 定 大小 在 中 取。
 出厂 和型 品，从尺寸偏~~大~~和外 后 品中 取。 坏
 ，可 于其它 。

以 件 和 判定。

8判定。

单位为件 块

	大小 n		一		一 与 二 和	
	一 n ₁	二 n ₂	合 判定 Ac ₁	不合 判定 Re ₁	合 判定 Ac ₁	不合 判定 Re ₁
尺寸偏 大	20	20	2	4	4	5
外	20	20	2	4	4	5
吸	5	5	0	2	1	2
	5	5	0	2	1	2
冻	5	—	0	1	—	—
	5	—	0	1	—	—
冷	5	—	0	1	—	—
	3	—	0	1	—	—
	5	—	0	1	—	—
c	安 后 尺寸 1270mm×1680mm	—	0	1	—	—
c	不少于1m ² 向4件×宽 向4件。	—	0	1	—	—
c 为型 ； 做 ， 供 双 商定。						

7中 合，尺寸偏差、外 低 判定。其中 一 不合 则判 为不合。

出厂 和在 围内 一 型 中其它 合判定。

产品上 商，图、固。

包 上 产厂名、产品、商、号、。

产品出厂，供产品 合。产品 合 主 内容包 产厂名、产品、商、号、书号，员 单位。

产品 品、、号分别包。

包 固、，保 不会 坏。产品可 包。

产品 卸，严。免。

产品 品、、号分别 堆。

为 便使 ， 供 GB50345-2012、GB50693-2011、09J202-1、03J203和06J204 定 供
产 使 书， 其 、 及固定 和 准屋 坡 、 坡 、 单件 、
参 使 。 可协商 偿 偿 务。屋 工 GB50207-2012 定
。

- [1] GB50207-2012 屋 工
- [2] GB50345-2012 屋 工
- [3] GB50693-2011 坡屋 工
- [4] 09J202-1 坡屋 (一)
- [5] 03J203 屋 坡屋
- [6] 06J204 屋